

2. Anchoring

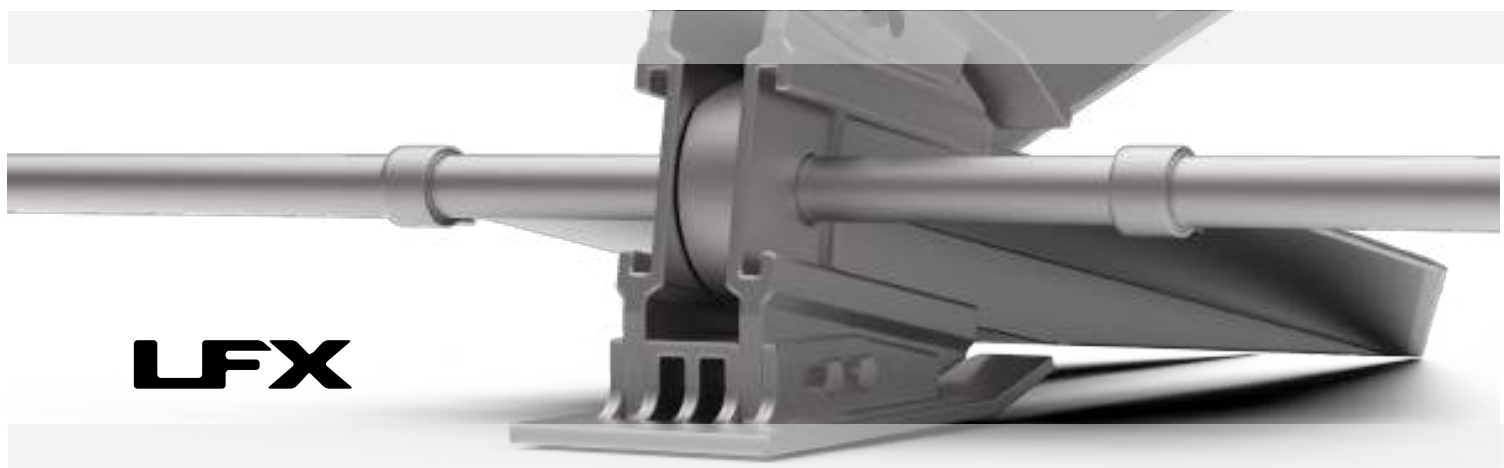

LFX Anchor

Новый якорь Lewmar LFX был разработан с целью дополнить существующий ассортимент якорей. Совмещает в себе стиль и практичность. Изготавливается из самого качественного алюминия. Лёгкий якорь LFX хорошо выглядит, обладает прекрасной коррозионной стойкостью. С якорем LFX легко обращаться, легко отстёгивается и складывается в рундук.

- Изготовлены из лёгкого и прочного, высококачественного алюминиевого сплава
- Прочное, стойкое к коррозии, анодированное покрытие
- Наилучшим образом работает на илистом и песчаном дне
- Очень высокая держащая сила
- Регулируемый угол веретена для разных условий
- Легко отцепляется для хранения в рундуке
- Доступные веса – 2 кг, 3,2 кг, 4,5 кг, 7 кг, 10 кг
- Одобрен ABS и Lloyds

PART NO.	DESCRIPTION
0058102	LFX-4 1.8KG/4LBS
0058103	LFX-7 3.2KG/7LBS
0058105	LFX-10 4.5KG/10LBS
0058107	LFX-15 6.8KG/15LBS
0058110	LFX-21 9.5KG/21LBS



Сертификация:

Одобрено ABS (American Bureau of Shipping).





Рекомендации по выбору

ВЕС ЯКОРЯ		BOAT LENGTH OVERALL					
KG	LB	5 M 16 FT	8 M 28 FT	10 M 33 FT	12 M 39 FT	14 M 46 FT	16 M 52 FT
1.8	4		█				
3.2	7		█				
4.5	10			█			
6.8	15				█		
9.5	21					█	

Светлый градиент представляет верхний предел для данной модели. Если есть сомнения, выберите модель большего размера. Информация предоставлена для ориентира. Для получения точных рекомендаций обратитесь к классификационному сообществу.

Габариты

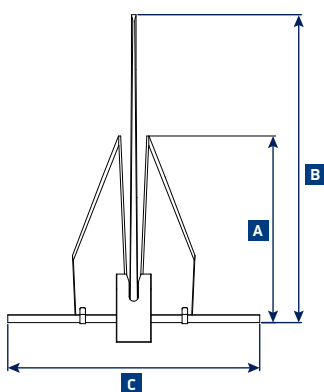

Спецификации якоря LFX

Артикул	BAG PARTO NUMBER	Вес якоря		RECOMMENDED CHAIN SIZE		A		B		C	
		KG	LB	MM	IN	MM	IN	MM	IN	MM	IN
0058102	0058302	1.8	4	6	1/4	342	13 1/2	565	22 1/4	462	18 1/5
0058103	0058303	3.2	7	6 TO 7	1/4	407	16	672	26 4/9	550	21 2/3
0058105	0058305	4.5	10	8	5/16	452	17 4/5	746	29 3/8	610	24
0058107	0058307	6.8	15	10	3/8	517	20 1/3	853	33 4/7	699	27 1/2
0058110	0058310	9.5	21	10	3/8	579	22 4/5	954	37 4/7	781	30 3/4

Возможна погрешность в размерах +/- 5%